

2022年全国卓球選手権大会(カデットの部) 愛知県予選会

主 催：愛知県卓球協会
協 賛：VICTAS
令和4年8月3日(水)
名東スポーツセンター

推薦者：小林 右京(ピンテック)

予選通過人数：5人

男子シングルス13歳以下の部(1)

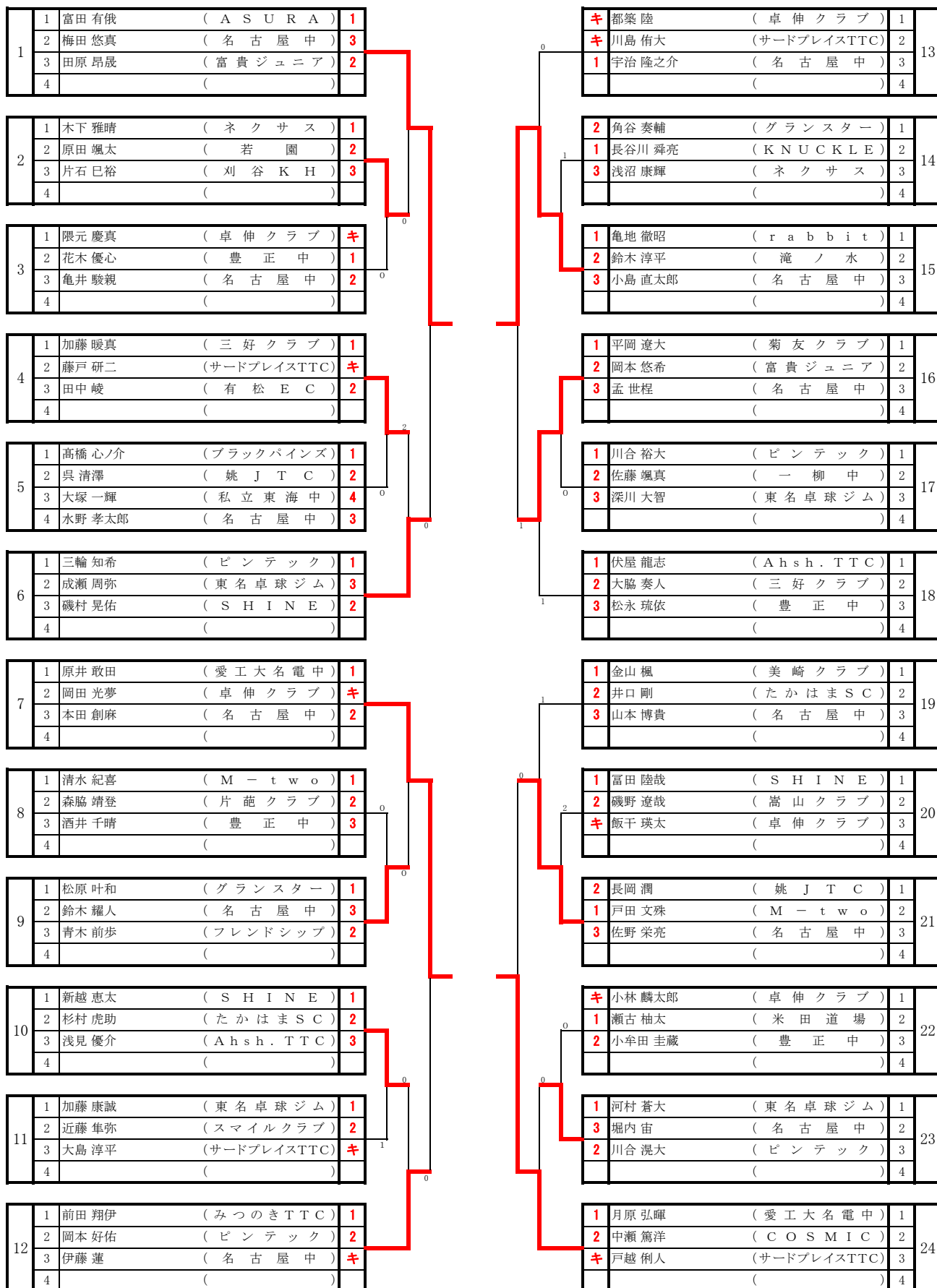

○ 3-1、3-2、3-3、3-4の勝者(4人)、3-5、3-6、3-7、3-8の勝者(4人)でそれぞれリーグ戦を行ったのち、最終順位決定戦を行う。

2022年全国日本卓球選手権大会(カデットの部) 愛知県予選会

主催：愛知県卓球協会
 協賛：VICTAS
 令和4年8月3日(水)
 名東スポーツセンター

男子シングルス13歳以下の部(2)

25	1	川村 侑輝	(M - t w o)	1	37	1	石川 煌人	(S U N R I S E)	1
	2	石田 創大	(名 古 屋 中)	2		3	田中 響起	(豊 正 中)	2
	3	稲垣 篤幸	(豊 正 中)	3		2	樋口 裕真	(名 古 屋 中)	3
	4	()					()	4	
26	1	鬼頭 勇希	(卓 伸 ク ラ ブ)	キ	38	1	林口 夏樹	(ネ ク サ ス)	1
	2	勝間田 隼人	(私 立 東 海 中)	1		2	杉月 佑辰	(東 名 卓 球 ジ ム)	2
	3	川合 祥大	(ビ ン テ ッ ク)	2		3	小出 日向	(名 古 屋 中)	3
	4	()					()	4	
27	1	和田 純太	(東 名 卓 球 ジ ム)	1	39	1	岩間 悠真	(グ ラ ン ス タ ー)	1
	2	岩田 湧羽	(C O S M I C)	2		2	江坂 斗亜	(S H I N E)	2
	3	都築 遼伍	(名 古 屋 中)	3		キ	小出 稀平	(サ ー ド プ レ イ ス T T C)	3
	4	()					()	4	
28	1	山田 創介	(グ ラ ン ス タ ー)	1	40	1	富田 亜煌	(A S U R A)	1
	2	飯田 絢士	(A h s h . T T C)	2		3	有澤 統真	(名 古 屋 中)	2
	3	野村 全宏	(刈 谷 K H)	3		2	稲生 翔太	(M - t w o)	3
	4	()					()	4	
29	1	姚 梓聡	(姚 J T C)	1	41	1	上村 優心	(み つ の き T T C)	1
	2	木全 渉	(三 好 ク ラ ブ)	2		キ	今枝 賢伸	(卓 伸 ク ラ ブ)	2
	3	岡本 陸	(サ ー ド プ レ イ ス T T C)	キ		2	酒井 菜由汰	(米 田 道 場)	3
	4	()					()	4	
30	1	中谷 柊斗	(タイ コ ウ ジ ユ ニ ア)	1	42	1	岡本 俊澤	(ブ ラ ッ ク バ イ ン ズ)	1
	2	堀場 湊人	(み つ の き T T C)	2		2	下田 琉翔	(ビ ン テ ッ ク)	2
	3	大東 快音	(名 古 屋 中)	3		3	河合 俊吾	(豊 正 中)	3
	4	()					()	4	
31	1	森 風人	(K N U C K L E)	1	43	キ	増田 洸也	(卓 伸 ク ラ ブ)	1
	2	飯干 聡介	(卓 伸 ク ラ ブ)	キ		キ	篠田 朋孝	(リ バ ー ウ エ ス ト)	2
	3	前田 青海	(姚 J T C)	キ		1	尾関 澤	(名 古 屋 中)	3
	4	()					()	4	
32	1	磯村 祐希	(S H I N E)	1	44	1	太田 遙陽	(ビ ン テ ッ ク)	1
	2	馬場 航	(サ ー ド プ レ イ ス T T C)	キ		2	福井 健太	(刈 谷 K H)	2
	3	杉村 彪珀	(た か は ま S C)	2		3	木村 嘉希	(S H I N E)	3
	4	()					()	4	
33	1	真田 守偉	(愛 工 大 名 電 中)	1	45	1	山下 晃生	(富 貴 ジ ユ ニ ア)	1
	2	齋藤 匠	(若 園)	2		2	田中 陸空	(姚 J T C)	2
	3	井村 奏太	(名 古 屋 中)	3		3	服部 新	(名 古 屋 中)	3
	4	()					()	4	
34	1	横田 翔	(ネ ク サ ス)	キ	46	2	佐野 遥都	(た か は ま S C)	1
	2	榊原 湊太郎	(有 松 E C)	2		1	三輪 煌介	(フ ォ レ ス ト)	2
	3	中川 結翔	(東 名 卓 球 ジ ム)	1		キ	道川 椎太	(サ ー ド プ レ イ ス T T C)	3
	4	()					()	4	
35	1	三輪 大智	(ビ ン テ ッ ク)	1	47	1	松岡 大智	(A h s h . T T C)	1
	2	鎌田 真幸	(田 原 T T C)	2		2	上原 悠輔	(フ レ ン ド シ ッ プ)	2
	3	栗田 慧	(名 古 屋 中)	3		3	竹田 真也	(豊 正 中)	3
	4	()					()	4	
36	1	永井 梧志	(卓 伸 ク ラ ブ)	キ	48	1	郡司 景斗	(愛 工 大 名 電 中)	1
	2	山本 凌雅	(名 古 屋 中)	1		2	嶋崎 悠輝	(若 園)	2
	3	奈須 由純	(豊 正 中)	2		3	奥井 登夢	(名 古 屋 中)	3
	4	()					()	4	

○ 3-1、3-2、3-3、3-4の勝者(4人)、3-5、3-6、3-7、3-8の勝者(4人)でそれぞれリーグ戦を行ったのち、最終順位決定戦を行う。

2022年全日本卓球選手権大会(カデットの部) 愛知県予選会

推薦者:小林 右京(ピンテック)

予選通過人数:5人

男子シングルス13歳以下の部

主催:愛知県卓球協会
協賛:VICTAS
令和4年8月3日(水)
名東スポーツセンター

前半		富田 有俄	月原 弘暉	亀地 徹昭	原井 敢田	勝点	順位
1	富田 有俄 (ASURA)		1 — 3	3 — 0	0 — 3	4	3
2	月原 弘暉 (愛工大名電中)	3 — 1		3 — 1	3 — 2	6	1
3	亀地 徹昭 (rabbit)	0 — 3	1 — 3		0 — 3	3	4
4	原井 敢田 (愛工大名電中)	3 — 0	2 — 3	3 — 0		5	2

後半		郡司 景斗	山田 創介	真田 守偉	岩間 悠真	勝点	順位
1	郡司 景斗 (愛工大名電中)		3 — 0	3 — 0	3 — 0	6	1
2	山田 創介 (グランスター)	0 — 3		3 — 1	3 — 1	5	2
3	真田 守偉 (愛工大名電中)	0 — 3	1 — 3		3 — 0	4	3
4	岩間 悠真 (グランスター)	0 — 3	1 — 3	0 — 3		3	4

1、2位決定戦	月原 弘暉 (愛工大名電中)	2 — 3	郡司 景斗 (愛工大名電中)
3、4位決定戦	原井 敢田 (愛工大名電中)	3 — 0	山田 創介 (グランスター)
5、6位決定戦	富田 有俄 (ASURA)	3 — 1	真田 守偉 (愛工大名電中)
7、8位決定戦	亀地 徹昭 (rabbit)	3 — 0	岩間 悠真 (グランスター)

2022年全日本卓球選手権大会(カデットの部) 愛知県予選会

主催：愛知県卓球協会
 協賛：VICTAS
 令和4年8月5日(金)
 パロマ瑞穂アリーナ

予選通過人数：4人

女子シングルス13歳以下の部(1)

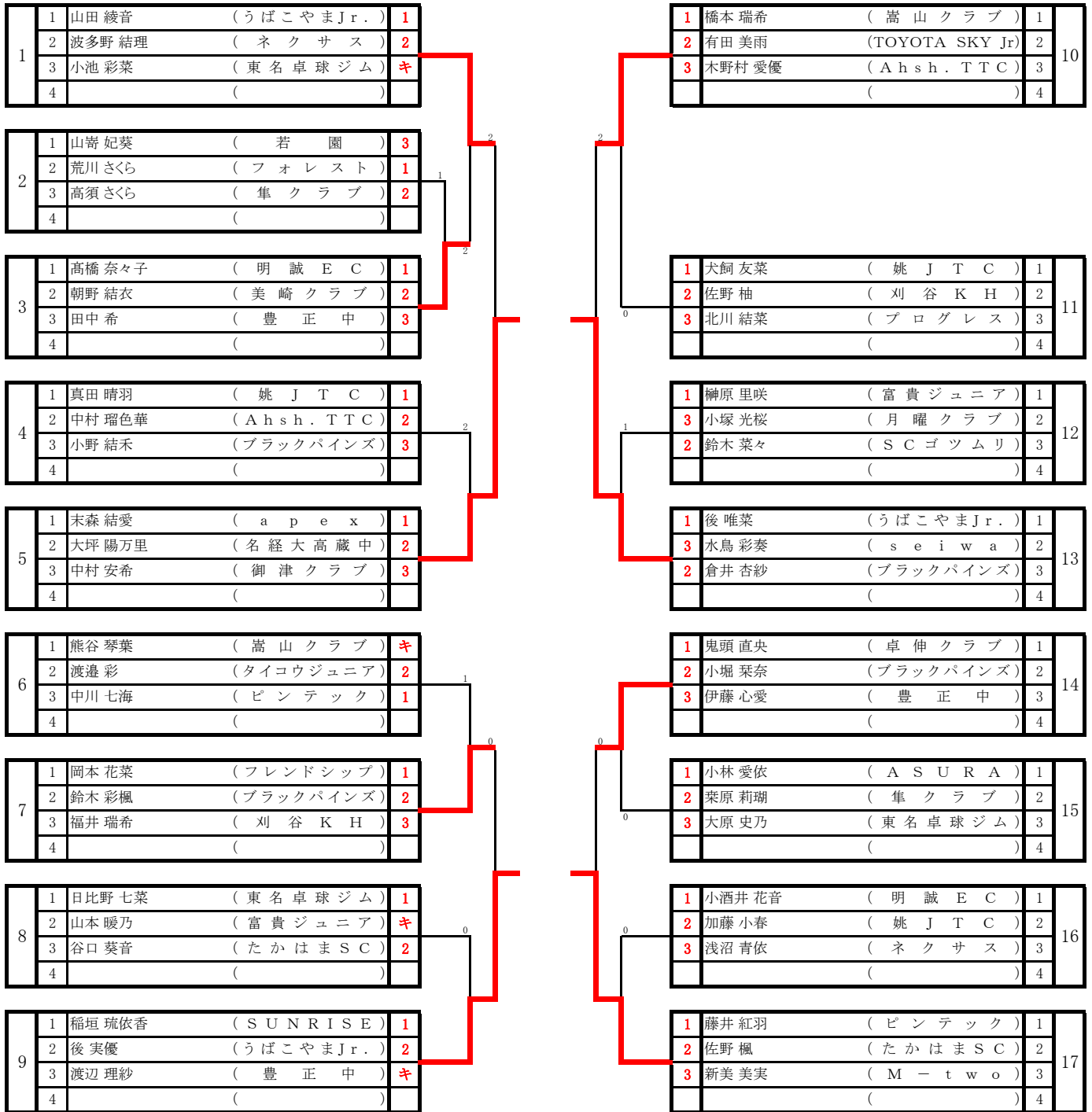

○ 3-1、3-2、3-3、3-4の勝者(4人)、3-5、3-6、3-7、3-8の勝者(4人)でそれぞれリーグ戦を行ったのち、最終順位決定戦を行う。

2022年全日本卓球選手権大会(カデットの部) 愛知県予選会

主 催：愛知県卓球協会
 協 賛：VICTAS
 令和4年8月5日(金)
 パロマ瑞穂アリーナ

女子シングルス13歳以下の部(2)

18	1	神戸 彩葉	(うばこやまJr.)	1	27	1	山口 遥子	(嵩山クラブ)	1
	2	小塚 星空	(月曜クラブ)	2		2	矢田 菜月	(刈谷KH)	2
	3	大場 琴葉	(ピンテック)	3		3	小林 磨依	(豊正中)	3
	4		()			4		()	4
19	1	森田 花香	(卓星クラブ)	1	28	1	姚 梓彤	(姚JTC)	1
	2	加藤 理乃	(御津クラブ)	2		2	澤田 和奏	(富貴ジュニア)	2
	3	本多 彩香	(TOYOTA SKY Jr)	3		3	柴田 佳凜	(東名卓球ジム)	3
	4	渡邊 すみれ	(豊正中)	4		4		()	4
20	1	鈴木 果穂	(ブラックバインズ)	1	29	キ	永田 珠風	(M-two)	1
	2	篠田 百花	(リバーウエスト)	キ		1	薩田 葦月	(ブラックバインズ)	2
	3	渡辺 音羽	(刈谷KH)	2		2	福田 七彩	(美崎クラブ)	3
	4		()			4		()	4
21	1	晝川 菜々美	(富貴ジュニア)	1	30	1	鈴木 真未	(ピンテック)	1
	2	平松 雫	(有松EC)	3		2	高橋 明里	(明誠EC)	2
	3	藤城 妃菜	(フォレスト)	2		3	中根 百々笑	(たかはまSC)	3
	4		()			4		()	4
22	1	石川 珠愛	(SUNRISE)	1	31	1	阪田 和華	(うばこやまJr.)	1
	2	鈴木 ののみ	(KAKERU)	2		2	木下 穂来乃	(フォレスト)	2
	3	加藤 小夏	(姚JTC)	3		3	中村 柚香	(AhshtTC)	3
	4		()			4		()	4
23	1	高須 音	(一色EC)	1	32	1	小野田 乃々花	(ネクサス)	1
	2	宮野 加奈子	(ASURA)	3		3	植田 毬湊	(プログレス)	2
	3	山本 夏蓮	(ブラックバインズ)	2		2	高橋 叶慎	(隼クラブ)	3
	4		()			4		()	4
24	1	鈴木 心那	(グランスター)	1	33	1	金子 由愛	(月曜クラブ)	1
	2	山本 かりん	(フレンドシップ)	2		2	岡本 里菜	(フレンドシップ)	2
	3	浅井 咲季	(隼クラブ)	3		3	八田 亜衣	(ブラックバインズ)	3
	4		()			4		()	4
25	1	今枝 知美	(卓伸クラブ)	1	34	1	瀬古 陽莉	(米田道場)	1
	2	波多野 莉子	(ネクサス)	2		2	田添 輝来梨	(三好クラブ)	2
	3	杉村 来夏	(たかはまSC)	3		3	渡邊 まい	(タイコウジュニア)	3
	4		()			4		()	4
26	1	犬飼 友唯	(姚JTC)	1	35	1	永見 愛	(名経大高蔵中)	1
	2	大野 優樹乃	(東名卓球ジム)	2		キ	神之浦 ゆりあ	(豊正中)	2
	3	大場 優来	(ピンテック)	3		2	森 ふあり	(SCゴツムリ)	3
	4		()			4		()	4

○ 3-1、3-2、3-3、3-4の勝者(4人)、3-5、3-6、3-7、3-8の勝者(4人)でそれぞれリーグ戦を行ったのち、最終順位決定戦を行う。

2022年全日本卓球選手権大会(カデットの部) 愛知県予選会

主催：愛知県卓球協会
 協賛：VICTAS
 令和4年8月5日(金)
 パロマ瑞穂アリーナ

予選通過人数:4人

女子シングルス13歳以下の部

前半		末森 結愛	藤井 紅羽	後 唯菜	稲垣 琉依香	勝点	順位
1	末森 結愛 (apex)		2 — 3	2 — 3	0 — 3	3	4
2	藤井 紅羽 (ピンテック)	3 — 2		3 — 2	3 — 1	6	1
3	後 唯菜 (うばこやまJr.)	3 — 2	2 — 3		3 — 0	5	2
4	稲垣 琉依香 (SUNRISE)	3 — 0	1 — 3	0 — 3		4	3

後半		永見 愛	神戸 彩葉	犬飼 友唯	鈴木 真未	勝点	順位
1	永見 愛 (名経大高蔵中)		3 — 0	3 — 0	3 — 0	6	1
2	神戸 彩葉 (うばこやまJr.)	0 — 3		2 — 3	1 — 3	3	4
3	犬飼 友唯 (姚JTC)	0 — 3	3 — 2		3 — 1	5	2
4	鈴木 真未 (ピンテック)	0 — 3	3 — 1	1 — 3		4	3

- 1、2位決定戦 藤井 紅羽 (ピンテック) 3 — 2 永見 愛 (名経大高蔵中)
- 3、4位決定戦 後 唯菜 (うばこやまJr.) 3 — 2 犬飼 友唯 (姚JTC)
- 5、6位決定戦 稲垣 琉依香 (SUNRISE) 3 — 1 鈴木 真未 (ピンテック)
- 7、8位決定戦 末森 結愛 (apex) 2 — 3 神戸 彩葉 (うばこやまJr.)

2022年全日本卓球選手権大会(カデットの部) 愛知県予選会

主 催：愛知県卓球協会
 協 賛：VICTAS
 令和4年8月3日(水)
 名東スポーツセンター

推薦者：持田 陽向、佐々木 雄大(愛工大名電中)

予選通過人数：4人

男子シングルス14歳以下の部(1)

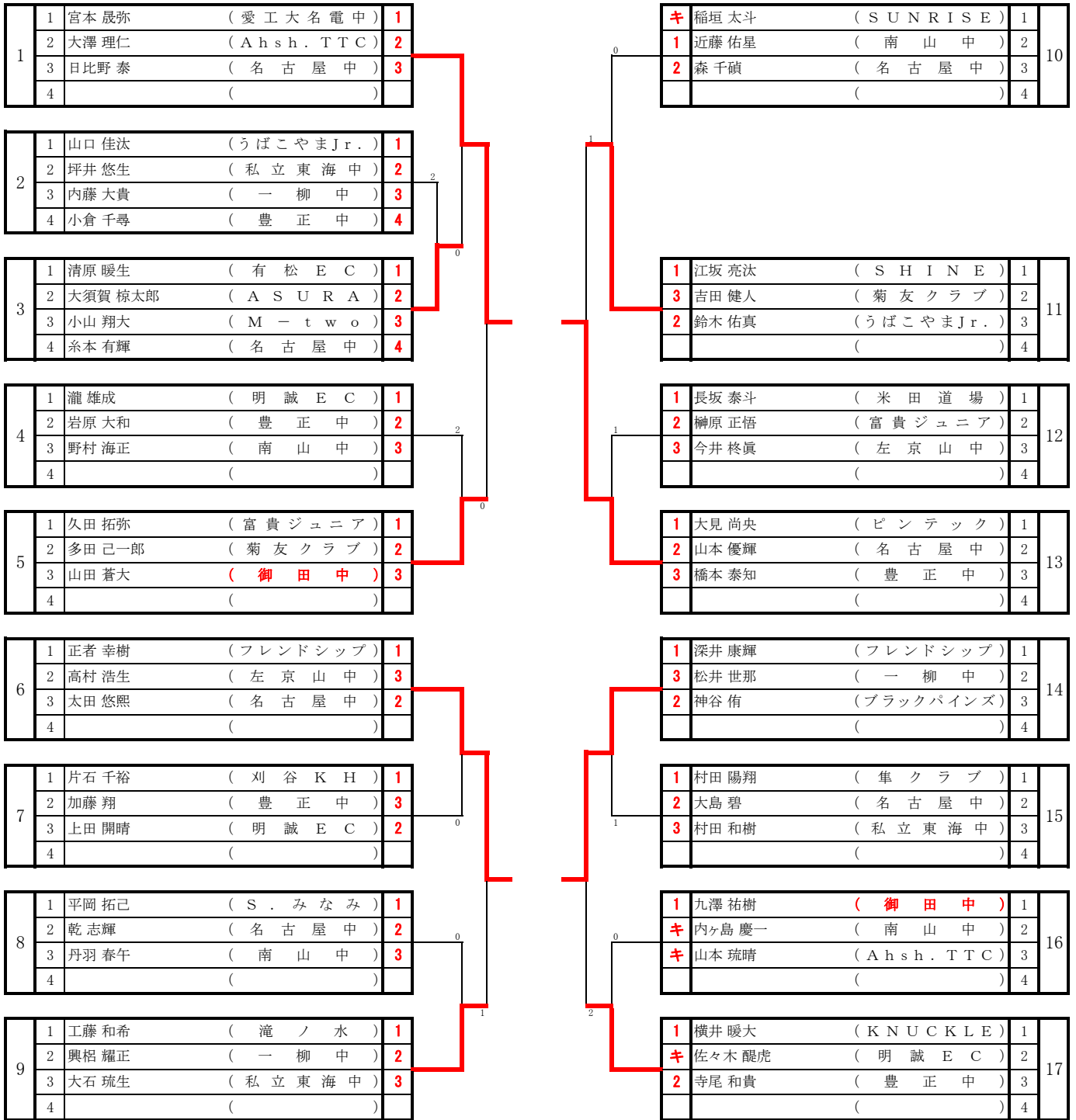

○ 3-1、3-2、3-3、3-4の勝者(4人)、3-5、3-6、3-7、3-8の勝者(4人)でそれぞれリーグ戦を行ったのち、最終順位決定戦を行う。

2022年全日本卓球選手権大会(カデットの部) 愛知県予選会

主 催：愛知県卓球協会
 協 賛：VICTAS
 令和4年8月3日(水)
 名東スポーツセンター

男子シングルス14歳以下の部(2)

18	1	吉井 胡太郎	(A h s h . T T C)	1	26	1	山北 貴太	(フレンドシップ)	1
	2	門内 健太郎	(御 田 中)	3		2	生田 成史	(私 立 東 海 中)	2
	3	浅井 聡	(名 古 屋 中)	2		3	早川 侑希	(ピ ン テ ッ ク)	3
	4		()			4		()	4
19	1	野々山 堅太	(A G J r)	1	27	1	永田 結大	(名 古 屋 中)	1
	2	今泉 瑛太	(左 京 山 中)	2		3	水野 結斗	(南 山 中)	2
	3	今村 一稀	(南 山 中)	3		2	上川 陽一朗	(菊 友 ク ラ ブ)	3
	4		()			4		()	4
20	1	小酒井 悠斗	(明 誠 E C)	1	28	2	菊山 然央	(一 柳 中)	1
	2	田原 琉晟	(富 貴 ジ ュ ニ ア)	2		1	山本 光将	(豊 正 中)	2
	3	盛田 魁人	(豊 正 中)	3		3	杉野 早風	(名 古 屋 中)	3
	4		()			4		()	4
21	1	金山 昌賢	(美 崎 ク ラ ブ)	キ	29	1	盛田 耀日	(M - t w o o)	1
	2	石野 雄也	(名 古 屋 中)	2		2	宮治 真叶	(A h s h . T T C)	2
	3	赤塚 誠悟	(一 柳 中)	1		3	今川 諒	(明 誠 E C)	3
	4		()			4		()	4
22	1	山田 悠真	(MAKOTO卓球ジム)	1	30	キ	中矢 真登	(サードプレイスTTC)	1
	2	高橋 主人	(南 山 中)	キ		キ	佐藤 蒼夏	(御 田 中)	2
	3	大須賀 俊樹	(隼 ク ラ ブ)	2		1	高見 悠太	(南 山 中)	3
	4		()			4		()	4
23	1	丹羽 遥人	(豊 正 中)	キ	31	1	杉本 壮優	(富 貴 ジ ュ ニ ア)	1
	2	中村 誠大	(フレンドシップ)	2		キ	奥村 洋佑	(名 古 屋 中)	2
	3	坂本 旺太郎	(滝 ノ 水)	1		2	酒井 駿平	(一 柳 中)	3
	4		()			4		()	4
24	1	兼山 航輝	(YNS卓球スクール)	1	32	2	畔柳 雅也	(た か は ま S C)	1
	2	中野 世那	(若 園)	2		1	岩下 蒼大	(片 葩 ク ラ ブ)	2
	3	今井 琉偉	(私 立 東 海 中)	3		3	永井 春来	(左 京 山 中)	3
	4		()			4		()	4
25	1	栞山 瑠可	(ブラックバインズ)	1	33	1	杉浦 輝磨	(S U N R I S E)	1
	2	上原 漸	(う ば こ や ま J r .)	3		2	坂本 暁太郎	(滝 ノ 水)	2
	3	眞野 響生	(名 古 屋 中)	2		3	木下 晃佑	(豊 正 中)	3
	4		()			4		()	4

○ 3-1、3-2、3-3、3-4の勝者(4人)、3-5、3-6、3-7、3-8の勝者(4人)でそれぞれリーグ戦を行ったのち、最終順位決定戦を行う。

2022年全日本卓球選手権大会(カデットの部) 愛知県予選会

推薦者:持田 陽向、佐々木 雄大(愛工大名電中)

予選通過人数:4人

男子シングルス14歳以下の部

主催:愛知県卓球協会

協賛:VICTAS

令和4年8月3日(水)

名東スポーツセンター

前半		宮本 晟弥	深井 康輝	大見 尚央	正者 幸樹	勝点	順位
1	宮本 晟弥 (愛工大名電中)		3 — 0	3 — 1	3 — 0	6	1
2	深井 康輝 (フレンドシップ)	0 — 3		1 — 3	1 — 3	3	4
3	大見 尚央 (ピンテック)	1 — 3	3 — 1		2 — 3	4	3
4	正者 幸樹 (フレンドシップ)	0 — 3	3 — 1	3 — 2		5	2

後半		杉浦 輝磨	吉井 胡太朗	栢山 瑠可	盛田 耀日	勝点	順位
1	杉浦 輝磨 (SUNRISE)		0 — 3	3 — 1	3 — 1	5	2
2	吉井 胡太朗 (Ahsh. TTC)	3 — 0		3 — 0	3 — 0	6	1
3	栢山 瑠可 (ブラックパインズ)	1 — 3	0 — 3		3 — 2	4	3
4	盛田 耀日 (M-two)	1 — 3	0 — 3	2 — 3		3	4

1、2位決定戦	宮本 晟弥 (愛工大名電中)	3	—	1	吉井 胡太朗 (Ahsh. TTC)
3、4位決定戦	正者 幸樹 (フレンドシップ)	0	—	3	杉浦 輝磨 (SUNRISE)
5、6位決定戦	大見 尚央 (ピンテック)	2	—	3	栢山 瑠可 (ブラックパインズ)
7、8位決定戦	深井 康輝 (フレンドシップ)	1	—	3	盛田 耀日 (M-two)

2022年全日本卓球選手権大会(カデットの部) 愛知県予選会

主 催：愛知県卓球協会
 協 賛：VICTAS
 令和4年8月5日(金)
 パロマ瑞穂アリーナ

予選通過人数:3人

女子シングルス14歳以下の部(1)

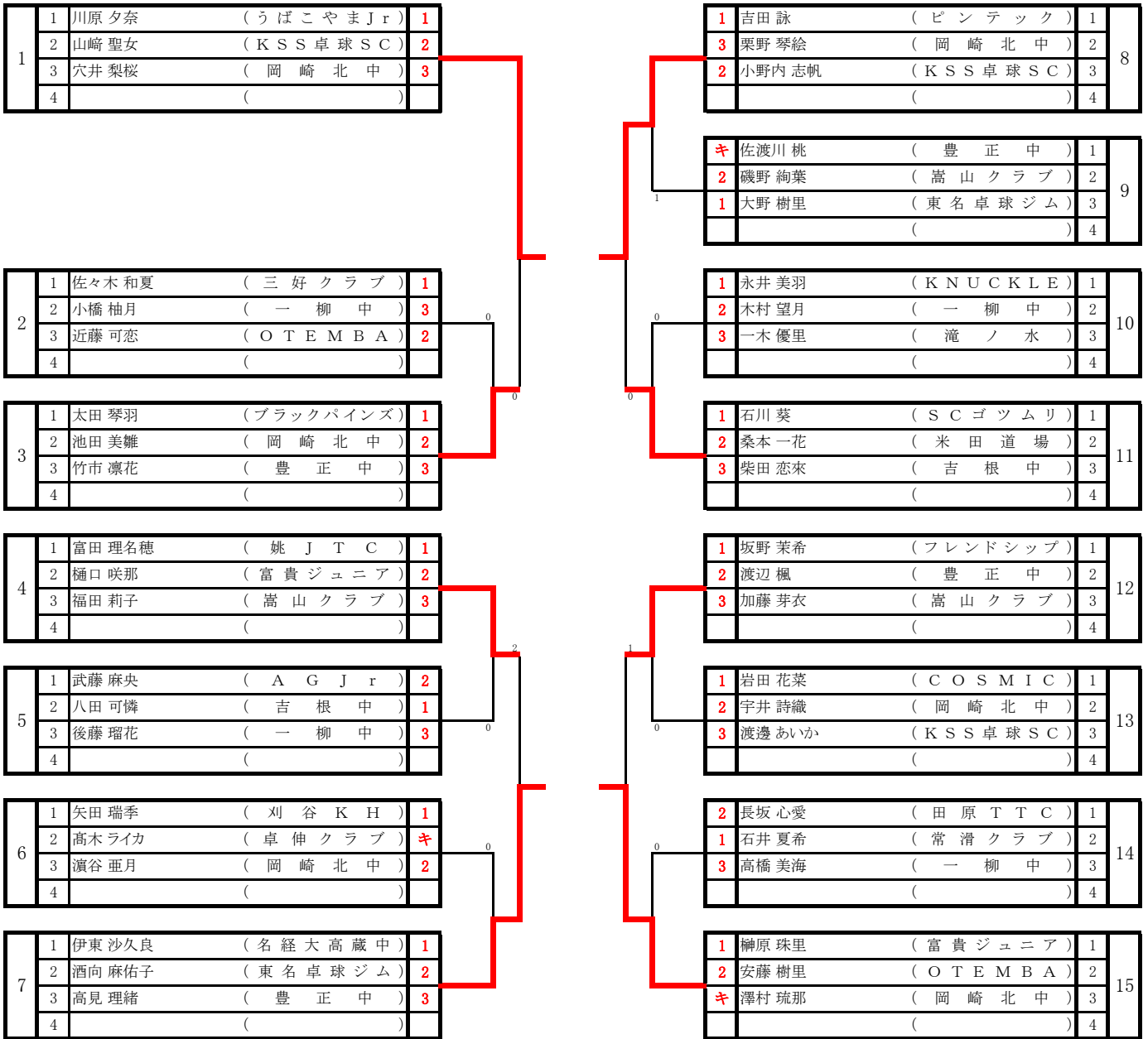

○ 2-1、2-2、2-3、2-4の勝者(4人)、2-5、2-6、2-7、2-8の勝者(4人)でそれぞれリーグ戦を行ったのち、最終順位決定戦を行う。

2022年全日本卓球選手権大会(カデットの部) 愛知県予選会

主 催：愛知県卓球協会
 協 賛：VICTAS
 令和4年8月5日(金)
 パロマ瑞穂アリーナ

女子シングルス14歳以下の部(2)

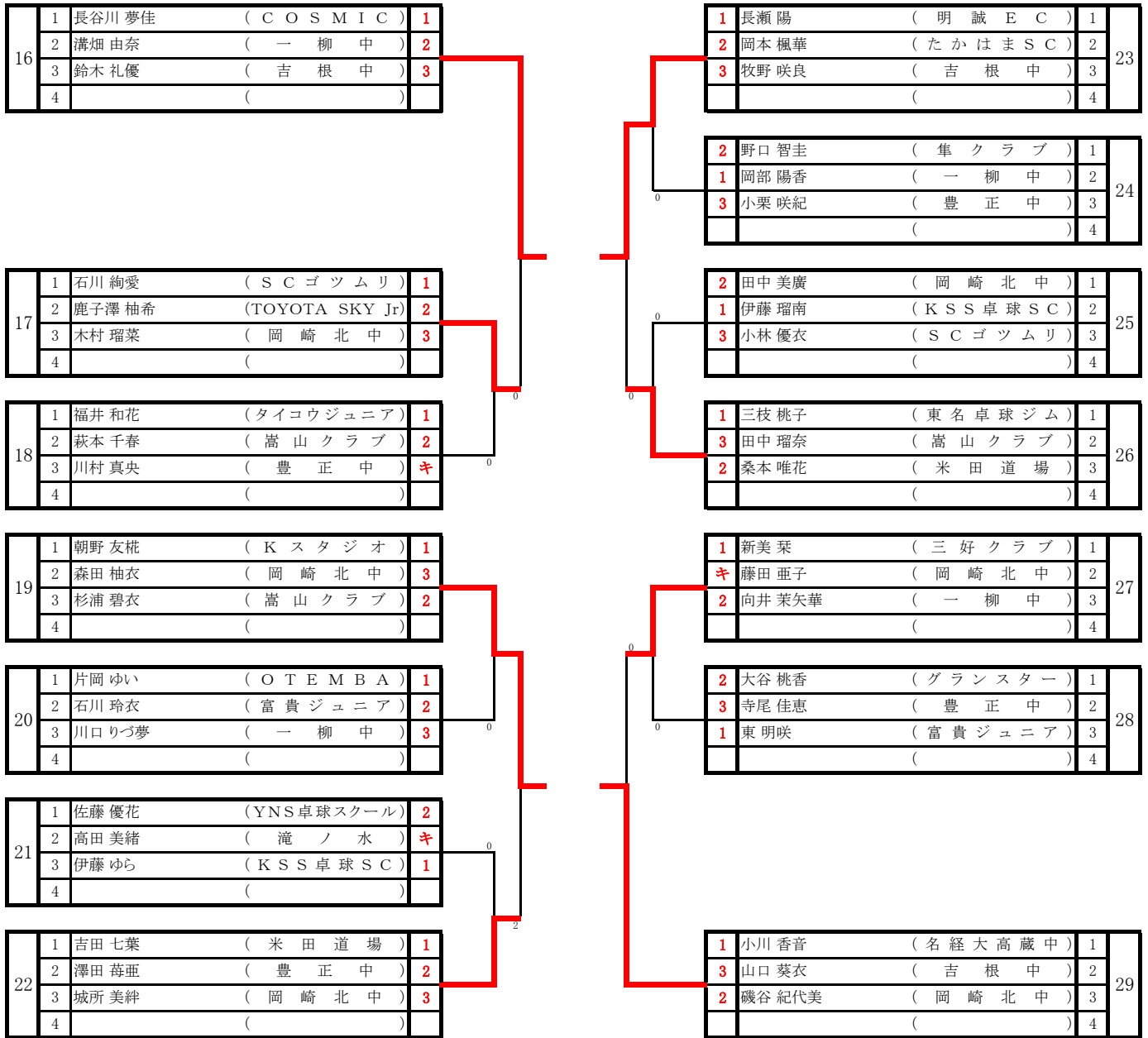

○ 2-1、2-2、2-3、2-4の勝者(4人)、2-5、2-6、2-7、2-8の勝者(4人)でそれぞれリーグ戦を行ったのち、最終順位決定戦を行う。

2022年全日本卓球選手権大会(カデットの部) 愛知県予選会

主催：愛知県卓球協会
 協賛：VICTAS
 令和4年8月5日(金)
 パロマ瑞穂アリーナ

予選通過人数:3人

女子シングルス14歳以下の部

前半		川原 夕奈	榊原 珠里	吉田 詠	伊東 沙久良	勝点	順位
1	川原 夕奈 (うばこやまJr)		3 — 0	3 — 0	3 — 2	6	1
2	榊原 珠里 (富貴ジュニア)	0 — 3		0 — 3	3 — 1	4	3
3	吉田 詠 (ピンテック)	0 — 3	3 — 0		3 — 0	5	2
4	伊東 沙久良 (名経大高蔵中)	2 — 3	1 — 3	0 — 3		3	4

後半		小川 香音	長谷川 夢佳	朝野 友柊	長瀬 陽	勝点	順位
1	小川 香音 (名経大高蔵中)		3 — 1	3 — 0	3 — 1	6	1
2	長谷川 夢佳 (COSMIC)	1 — 3		3 — 1	1 — 3	4	3
3	朝野 友柊 (Kスタジオ)	0 — 3	1 — 3		0 — 3	3	4
4	長瀬 陽 (明誠EC)	1 — 3	3 — 1	3 — 0		5	2

1、2位決定戦	川原 夕奈 (うばこやまJr)	3 — 2	小川 香音 (名経大高蔵中)
3、4位決定戦	吉田 詠 (ピンテック)	3 — 0	長瀬 陽 (明誠EC)
5、6位決定戦	榊原 珠里 (富貴ジュニア)	0 — 3	長谷川 夢佳 (COSMIC)
7、8位決定戦	伊東 沙久良 (名経大高蔵中)	3 — 2	朝野 友柊 (Kスタジオ)